

Штуцеры, муфты, пневмотрубки и вращающиеся соединения ▶ Дополнительная продукция

Серия QR2-S стандарт

▶ проходное соединение ▶ Внутренняя резьба ▶ G 1/8 - G 1/4 ▶ Быстроразъемное соединение ▶ Ø 4 - Ø 8
 ▶ QR2-S-RSI



00127676

Окружающая температура мин./макс.
 Рабочее давление мин./макс.

-20°C / +80°C
 -0,95 bar / 16 bar

Материалы:

Корпус
 Прокладка
 Цанга
 Разжимное кольцо
 Резьбовой элемент

Латунь, никелированная
 Акрилонитрил-бутадиен-каучук
 Нержавеющая сталь
 Латунь, никелированная
 Латунь, никелированная

Технические примечания

- Серии QR1 (пластмасса) и QR2 (металл) не комбинируются друг с другом
- Для дальнейшей информации по монтажу и допускам применяемых шлангов см. главу «Технические данные».

Габариты

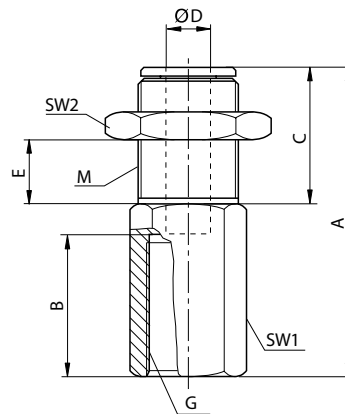

00127675

Номер материала	Присоединение G	Присоединение D	M	A	B	C	E ±2 1)	SW1	SW2	Поставляемое количество [Шт.]
1823391757	G 1/8	Ø 4	M10x1	25	8,5	15	9,5	15	13	10
1823391758	G 1/8	Ø 6	M14x1	26	8,5	15	9,5	17	17	10
1823391759	G 1/4	Ø 6	M14x1	30,5	13	15	9,5	17	17	10
1823391760	G 1/8	Ø 8	M16x1	28	8,5	15	9,5	17	19	10
1823391761	G 1/4	Ø 8	M16x1	33	13	15	9,5	17	19	10

1) Макс.

Дополнительные продукты

Номера материалов, выделенные полужирным шрифтом, имеются на центральном складе в Германии. Более подробные данные см. «корзину покупок».

Каталог пневматического оборудования, в формате PDF в сети, по состоянию на 2015-04-07, © AVENTICS S.a.r.l., оставляем