

Штуцеры, муфты, пневмотрубки и вращающиеся соединения ▶ Резьбовые и промежуточные

быстроразъемные соединения
Серия QR1-S стандарт

▶ угловое резьбовое соединение 2-секционное ▶ Наружная резьба ▶ G 1/8 - G 1/2 ▶ Быстроразъемное соединение, 2х ▶ Ø 4 - Ø 12 ▶ QR1-S-RW2



00117322



00119490

Окружающая температура мин./макс.
Рабочее давление мин./макс.

+0 °C / +60 °C
-0,95 bar / 10 bar

Материалы:

Винт
Корпус
Прокладка
Цанга
Разжимное кольцо
Приемник отпускного кольца
Резьбовой элемент

никелированная
Полибутилтерефталат
Акрилонитрил-бутадиен-каучук
Нержавеющая сталь
Полиоксиметилен
Цинковое литье под давлением, никелированная; Латунь
Латунь, никелированная

Технические примечания

- Сери QR1 (пластмасса) и QR2 (металл) не комбинируются друг с другом
- Уплотнение резьбы посредством врезанного кольца круглого сечения
- Для дальнейшей информации по монтажу и допускам применяемых шлангов см. главу «Технические данные».

Габариты

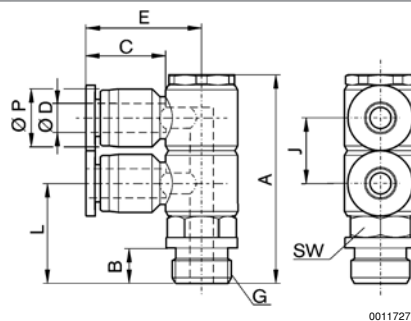

00117271

Номер материала	Присоединение G	Присоединение D	A	B	C	E	J	L	SW	Ø P	Поставляемое количество [Шт.]	Вес [кг]
R412005141	G 1/8	Ø 4	43,2	5	16	22,3	14	13	14	10,4	10	0,0285
R412005144	G 1/8	Ø 6	43,2	5	17	26,5	14	13	14	12,4	10	0,0305
R412005147	G 1/8	Ø 8	43,2	5	18,5	29,1	15	16	17	14,4	10	0,0445
R412005145	G 1/4	Ø 6	43,2	6	17	26,5	14	15	17	12,4	10	0,033
R412005148	G 1/4	Ø 8	45,2	6	18,5	29,1	15	15	17	14,4	10	0,0475
R412005149	G 3/8	Ø 8	46,2	7	18,5	29,1	15	18	21	14,4	10	0,0525
R412005152	G 3/8	Ø 10	54,6	7	21	34,3	18	18	21	17,6	5	0,091
R412005155	G 1/2	Ø 12	66,3	8,5	22,5	38,3	21,8	23,5	27	21,2	5	0,159