

Электрические разъемы и кабели ▶ Электроразъемы

Электроразъемы розетка, Серия CN1

▶ 10 мм ▶ ISO 6952



00110264_b

Окружающая температура мин./макс.	-25 °C / +50 °C
Степень защиты	IP65
Винты для монтажа эл.кабеля	M16x1,5
Момент затяжки крепежного винта	0,4 Nm

Материалы:	
Корпус	Полиамид

Технические примечания

- Указанная степень защиты действительна исключительно в смонтированном и проверенном состоянии.

	Рабочее напряжение		Ток, макс.	Распределение штыр. выводов	Кабельный вывод	Схемная защита	присоединяемый кабель Ø мин./макс.	Номер материала
	Пер. ток	пост. тока						
	[В]	[В]						
	-	300	10	2+E	под углом 90°	-	5 / 8	1834484096
	24	24	-	2+E	под углом 90°	Z-диод	6 / 8	1834484104
	110 230	-	-	2+E	под углом 90°	Варистор	6 / 8	1834484105 1834484106

Номер материала	Возможное количество штепсельных разъемов 1	Индикация состояния	Светодиодный индикатор состояния	Цвет корпуса	Вес	Рис.	Прим.
1834484096	2 позиции через 180 градусов	-	-	Черный	0,02	Fig. 1	1); 3)
1834484104	2 позиции через 180 градусов	1 СДИ (светодиодная индикация)	Желтый	Прозрачный	0,02	Fig. 2	1); 4)
1834484105 1834484106	2 позиции через 180 градусов	2 СДИ (светодиодная индикация)	Красный/Красный	Прозрачный	0,02	Fig. 2	1); 4) 2); 4)

- 1) Профильное уплотнение
- 2) Плоская прокладка
- 3) Прокладка: Натуральный каучук / Бутадиен-каучук
- 4) Прокладка: Силиконовый каучук

Электроразъемы розетка, Серия CN1

▶ 10 мм ▶ ISO 6952

Fig. 1

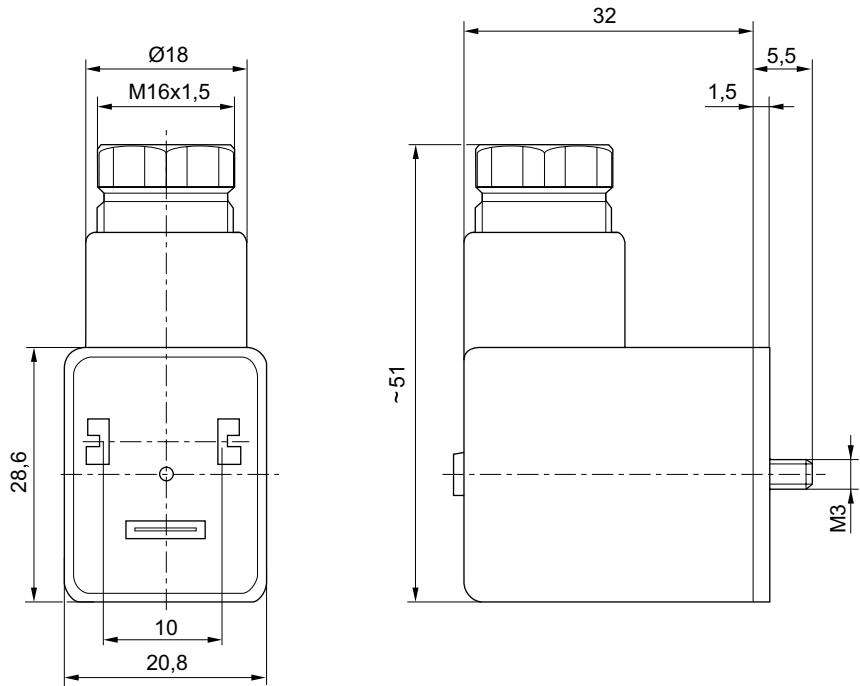

00110261_c

Fig. 2

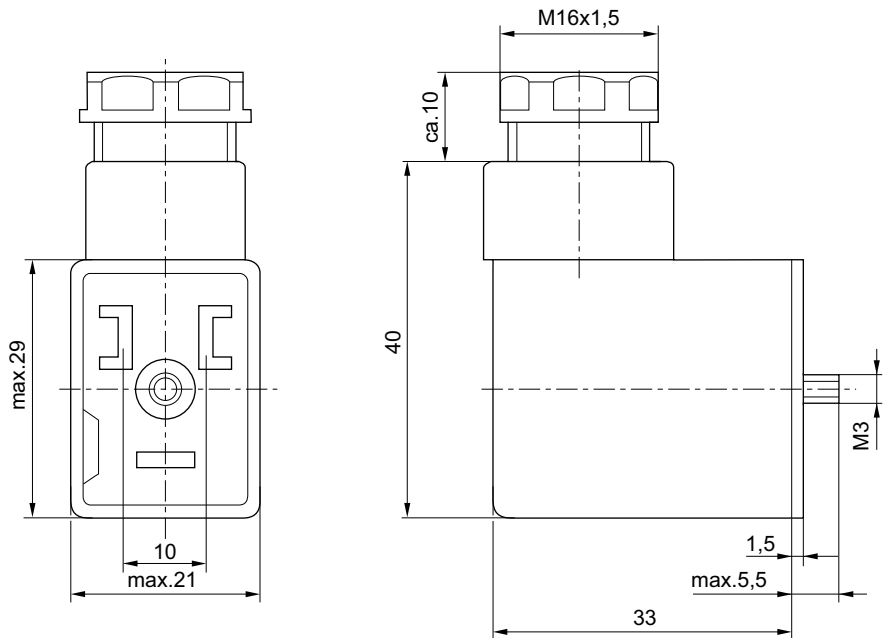

00110275