

Штуцеры, муфты, пневмотрубки и вращающиеся соединения ▶ Штуцера с накладной гайкой

Серия NU2

- ▶ Прямое соединение ▶ Наружная резьба ▶ M5 - G 3/8 ▶ ниппельное присоединение с накладной гайкой
- ▶ Ø 3 - Ø 9 ▶ NU2-S-RPN



00010789

Окружающая температура мин./макс.
Рабочее давление мин./макс.

-10°C / +70°C
-0,95 bar / 15 bar

Материалы:
Корпус

Латунь, никелированная

Технические примечания

- Для дальнейшей информации по монтажу и допускам применяемых шлангов см. главу «Технические данные».

Габариты

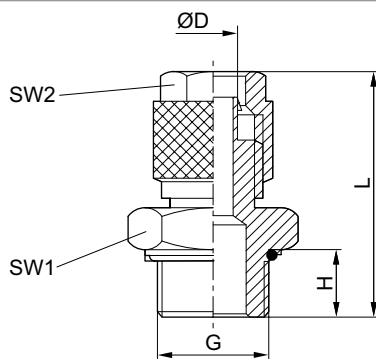

00107802_a

Номер материала	Присоединение D	Присоединение G	H	L	SW 1	SW 2	Поставляемое количество [Шт.]	Вес [кг]				
1823391065	Ø 3	M5	3,5	21	8	9	10	0,007				
1823391066	Ø 4	M5	3,5	21	8	8	10	0,009				
1823391067	Ø 3	G 1/8	4,5	21,7	13	8	10	0,012				
1823391008	Ø 4	G 1/8	5,5	23,5	13	10	10	0,015				
1823391009	Ø 6	G 1/8	4,5	23	14	12	10	0,018				
1823391010	Ø 4	G 1/4	6	25,5	16	10	10	0,022				
1823391011	Ø 6	G 1/4	6	25,5	16	12	10	0,023				
1823391030	Ø 9	G 1/4	6	29	17	15	10	0,028				
1823391031	Ø 6	G 3/8	7	26,5	19	12	10	0,027				
1823391032	Ø 9	G 3/8	9	32,5	19	15	10	0,03				

Присоединение D = внутренний диаметр присоединяемого шланга